

Specifikační list

D100, D110, D120

Podvozek 4x2

Motory:

D120-150 ... 110 kW (150 k)

D120-170 ... 123 kW (170 k)

| Typ | Celková hmotnost vozidla | Max. zatížení přední nápravy | Max. zatížení zadní nápravy | Celková hmotnost soupravy | Celková hmotnost přívěsu |
|------|--------------------------|------------------------------|-----------------------------|---------------------------|--------------------------|
| D100 | 10 000 | 4200 | 6600 | 22 000 | 12 000 |
| D110 | 11 000 | 4200 | 7400 | 22 000 | 11 000 |
| D120 | 11 990 | 4200 | 8200 | 22 000 | 10 000 |

kg

D120

| Kabina | Typ | Prázdná hmotnost | | | Užitečná hmotnost | | |
|-----------------|--------|------------------|----------------|---------------|-------------------|----------------|---------------|
| | | Celkem vozidla | Přední náprava | Zadní náprava | Celkem vozidla | Přední náprava | Zadní náprava |
| Denní kabina DK | N-3400 | 3 300 | 2 210 | 1 090 | 8 690 | 1 990 | 7 110 |
| | L-3900 | 3 330 | 2 220 | 1 110 | 8 660 | 1 980 | 7 090 |
| | E-4500 | 3 370 | 2 230 | 1 140 | 8 620 | 1 970 | 7 060 |
| | S-5100 | 3 410 | 2 250 | 1 160 | 8 580 | 1 950 | 7 040 |
| | G-5600 | 3 450 | 2 270 | 1 180 | 8 540 | 1 930 | 7 020 |

| Typ | Prázdná hmotnost | | | Užitečná hmotnost | | | |
|-----------------|------------------|----------------|---------------|-------------------|----------------|---------------|-------|
| | Celkem vozidla | Přední náprava | Zadní náprava | Celkem vozidla | Přední náprava | Zadní náprava | |
| Spací kabina SK | N-3400 | 3 426 | 2 298 | 1 128 | 8 564 | 1 902 | 7 072 |
| | L-3900 | 3 456 | 2 313 | 1 143 | 8 534 | 1 887 | 7 057 |
| | E-4500 | 3 496 | 2 327 | 1 169 | 8 494 | 1 873 | 7 031 |
| | S-5100 | 3 536 | 2 351 | 1 185 | 8 454 | 1 849 | 7 015 |
| | G-5600 | 3 576 | 2 373 | 1 203 | 8 414 | 1 827 | 6 997 |

kg

Rozměry

| Typ Rozvor | Obecně | | BBC | Denní kabina - DK | | | BBC | Spací kabina - SK | | |
|------------|--------|-------|-------|-------------------|-------|----|-------|-------------------|-------|----|
| | OL | ROH | | max.OH | BL | HF | | max.OH | BL | HF |
| N - 3400 | 5 895 | 1 365 | 1 776 | 2 480 | 4 000 | | 2 476 | 2 480 | 3 300 | |
| L - 3900 | 6 745 | 1 470 | 1 776 | 2 480 | 4 850 | | 2 476 | 2 480 | 4 150 | |
| E - 4500 | 7 745 | 1 820 | 1 776 | 2 480 | 5 850 | | 2 476 | 2 480 | 5 150 | |
| S - 5100 | 8 745 | 2 220 | 1 776 | 2 480 | 6 850 | | 2 476 | 2 480 | 6 150 | |
| G - 5600 | 9 545 | 2 520 | 1 776 | 2 480 | 7 650 | | 2 476 | 2 480 | 6 950 | |

| Obecně | FOH : | 1 225 | FT : | 1 845 | RT : | 1 740 | OW : | 2 150 | HR : | 910 |
|--------|-------|-------|------|-------|------|-------|------|-------|------|-----|
|--------|-------|-------|------|-------|------|-------|------|-------|------|-----|

Mm

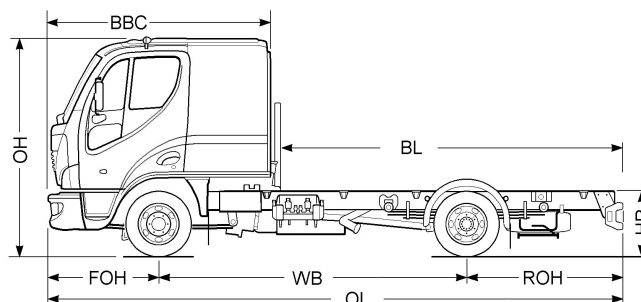
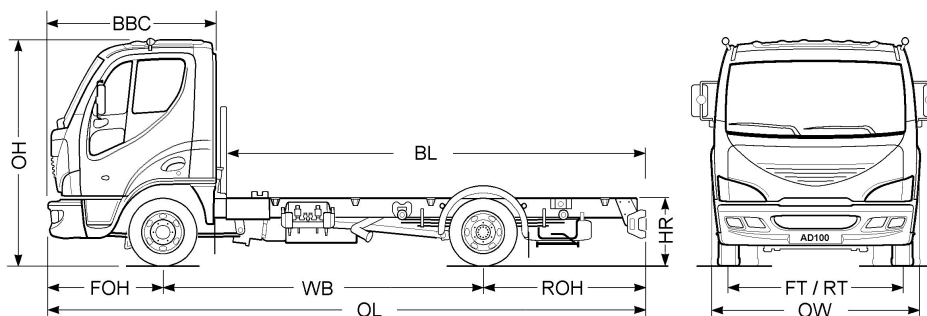

Specifikační list – základní provedení / volitelné provedení

D100, D110, D120

D120

Provedení

Levostranné řízení; Trakce 4 x 2; Celková hmotnost vozidla 11 990 kg;
Volitelné: - Pravostranné řízení; Celková hmotnost vozidla 10 000 kg, 11 000 kg;

Nápravy a odpružení

Přední: Tuhá náprava typ F48; 4 200 kg; Odpružení parabolickými listovými pery; Teleskopické tlumiče; Torzní stabilizátory;
Zadní: Tuhá náprava typ 8.20; 8 200 kg; Odpružení parabolickými listovými pery; Teleskopické tlumiče; Torzní stabilizátory;
Volitelné: -

Pneumatiky

Obě nápravy 245/70 R17,5 - Continental; Ráfky 17,5 x 6,75; Matador
Volitelné: D120 - Obě nápravy 245/70 R19,5; Ráfky 19,5 x 6,75; Obě nápravy 265/70 R19,5; ráfky 19,5 x 6,75
 D100 - Obě nápravy 225/70 R17,5; Ráfky 17,5 x 6,75
 D110 - Obě nápravy 235/70 R17,5; Ráfky 17,5 x 6,75
 Celá řada značek a typů.

Pohon

Motor: Cummins ISB[®] 170 30, Euro III;
 123 kW / 2 500 min⁻¹; čtyřválec 3,9 litru;
 600 Nm / 1 200 – 1 700 min⁻¹;
 16 ventilů; elektronické přímé vstřikování „common rail“; turbodmychadlo s chladičem stlačeného vzduchu;
Spojka: Hydraulicky ovládaná suchá třecí s posilovačem;
Převodovka: ZF 6S850; 6 rychlostních stupňů; převod 6,72 – 0,79;
Převod zadní nápravy: 4,11;
Volitelné: Cummins ISB[®] 150 30, Euro III; Převod zadní nápravy 3,73 – 5,13; S uzávěrkou diferenciálu;

Tabulka výkonu

Platí pro: Cummins ISB[®] 170 30, Euro III; ZF 6S850 - 6.72 – 0.79; 245/70 R17,5 – Continental;

| Převod zadní nápravy | Výkon motoru [kW] | Krouticí moment [Nm] | Max. otáčky motoru [min ⁻¹] | Maximální rychlost [km.h ⁻¹] | Otáčky motoru [min ⁻¹] |
|----------------------|------------------------------|----------------------|---|--|------------------------------------|
| 3,73 | 123 / 2500 min ⁻¹ | 600 | 2500 min ⁻¹ | 122 / 2500 min ⁻¹ | 1740 / 85 km.h ⁻¹ |
| 4,11 | 123 / 2500 min ⁻¹ | 600 | 2500 min ⁻¹ | 110 / 2500 min ⁻¹ | 1930 / 85 km.h ⁻¹ |
| 4,56 | 123 / 2500 min ⁻¹ | 600 | 2500 min ⁻¹ | 100 / 2500 min ⁻¹ | 2125 / 85 km.h ⁻¹ |
| 5,13 | 123 / 2500 min ⁻¹ | 600 | 2500 min ⁻¹ | 88 / 2500 min ⁻¹ | 2415 / 85 km.h ⁻¹ |

Systém Brzd

Dvouokruhové vzduchové brzdy se vzduchem chlazenými kotouči na přední a zadní nápravě; Vzduchový kompresor s vyhřívaným vysoušečem stlačeného vzduchu; 0,85 MPa; Zátěžový regulátor na zadní nápravě; Výfuková brzda ovládaná elektronicky páčkou pod volantem;
Volitelné: - ASR

Podvozek

Zesílený rám žebřinové konstrukce vnější šíře 853 mm; podélník 203x62x6,5; kataforézní základní lakování; přední podjezdová zábrana; zadní nárazník; rezervní kolo a držák rezervního kola; Palivová nádrž 120 litrů; Zamykatelné víčko nádrže; Přední zástěrky kol; Zakládací klín kola;
Volitelné: Palivová nádrž 200 litrů; Zadní blatníky; Boční podjezdové zábrany;

Kabina

Exteriér: Lehká celokovová denní kabina; Uložení – vpředu pryžové, vzadu mechanické s pružinami a hydraulickými tlumiči; Hydraulický mechanismus sklápění kabiny s automatickým zajištěním; protikorozní ochrana – oboustranné zinkování, kataforézní základní lakování; Tepelná a hluková izolace; Nastavitelný sklon světlometů; Vyhřívaná zrcátka; Sklopná přední maska pro snadnou denní kontrolu; Aerodynamické reflektory bočního ostřihu; Tónovaná skla; Spodní pohledové prosklení dveří; Okno v zadní stěně; Střešní poziční osvětlení;
Interiér: Nastavitelné sedadlo řidiče; zdvojené sedadlo spolujezdce; Samonavíjecí bezpečnostní pásy; Uložný prostor nad čelním sklem; Držák nápojů; Uložné kapsy na zadní stěně za sedadly; Kapsy ve dveřích; Přívaha pro rádio – anténa, reproduktory ve dveřích; Digitální tachograf; Tempomat; Měníč 24/12V; Zásuvka 24V/zapalovač; Zásuvka 12V/15A;
Volitelné: Spací kabina; Odpružená sedačka řidiče; Odpružená sedačka spolujezdce; Stavitelné úchyty bezpečnostních pásů; Elektrické centrální zamykání; Elektrické stahování oken; Elektrické ovládání zrcátek; Klimatizace; Digitální hodiny; Mlhová světla v předním nárazníku; Povinná výbava – lékárníčka, výstražný trojúhelník, sada žárovek, konektor 12V;

Barevné provedení

Kabina: Vrchní lak v základních barevných odstínech - bílá RAL 9003, červená RAL 3020, modrá RAL 5010, světle modrá RAL 5012, žlutá RAL 6018;
Podvozek: Vrchní černý lak;
Volitelné: Vrchní lak kabiny dle vzorníku RAL;

Elektrická výstroj

Napětí 24 V; Alternátor 80 A / 28V; Baterie 2 x 88 Ah / 12V; Odpojovač baterií;
Volitelné: Baterie 2 x 140 Ah / 12V

Provedení do soupravy

Celková hmotnost přívěsu 3 500 kg; Celková hmotnost soupravy 15 490 kg; Příčka v zadním převisu;
Volitelné: Celková hmotnost soupravy 22 000 kg; Příčka pro spodní uchycení; Elektrická přípojka 2 x 7 kolíků; Přípojka ABS přívěsu; Pneumatická přípojka;

Nástavba

Verze pro širokou nástavbu 2550mm; Držáky nástavby; bez PTO; Bez bezpečnostních předpisů ADR;
Volitelné: PTO za převodovkou

Servis

Standardní záruční a servisní podmínky; Standardní sada nářadí; Hydraulický zvedák;
Volitelné: -